

FILL-RITE®

The Most Trusted Name in Pumps and Meters

THE LEGEND CONTINUES DC FUEL TRANSFER PUMPS



Fill-Rite® DC powered pumps provide the flexibility and power to handle even your most difficult applications.

DC power means mobility. Whether you mount the pump on a skid tank, in a truck bed, or install it on a large bulk tank at a remote construction site, a Fill-Rite G-series DC pump delivers high flow and rugged dependability. It also means flexibility since Fill-Rite DC pumps are available in 12 and 24 volt DC models.

Manufactured from only the highest quality materials like cast iron, sintered bronze, powdered iron, and Buna-N seals, these pumps provide exceptional durability, and the ability to pump a wide variety of fuels. Explosion proof motors and UL listed models are your assurance of safety.

Additionally, a complete line of meters and accessories mean you can customize your fuel transfer system to meet your specific needs. From a simple mechanical meter, a hose, and a manual nozzle all the way up to a digital pulse output meter and ultra high flow automatic nozzle, nothing beats Fill-Rite fuel transfer equipment.



FEATURES

- Cast Iron Housing Construction
- 30 Minute Duty Cycle
- UL/cUL Certified Motor (exception FR1614)
- Gasoline, Diesel, B20,E-15, and Kerosene, Compatible

PROUDLY
Made in
USA

FILL-RITE® MOBILE DC FUEL TRANSFER PUMPS



SD1202G

SD1200 Series

- For In-Bed Truck and Small Mobile Tanks
- Great Emergency Pump

FR1600 Series

- Extremely Portable
- Diesel Only
- For Drums and Totes

FR2400 Series · Heavy Duty

- 15 GPM**
- 24 Volt**
- For 24 Volt Battery Applications
- For Mobile Tanks used in Farming and Construction

| | SD1202G | FR1614 | FR2410G | FR2411GL |
|----------------------|--|---|--|--|
| Flow Rate (GPM/LPM) | Up to 13/49 | Up to 10/38 | Up to 15/57 | Up to 15/57 |
| Voltage | 12 Volt | 12 Volt | 24 Volt | 24 Volt |
| Inlet/Outlet | 1"/3/4" | 3/4" / 3/4" | 1"/3/4" | 1"/3/4" |
| Horse Power | 1/4 | 1/4 | 1/4 | 1/4 |
| Amps | 20 | 20 | 10 | 10 |
| Included Accessories | 15 1/4" - 43 1/4" PVC Two Piece Suction Pipe, 3/4" x 10' Hose, 3/4" Manual Nozzle (For 3/4" Automatic Nozzle order SD1202GA) | 8' PVC Suction Hose, 3/4" x 8' Hose, 3/4" Manual Poly Nozzle (For Pump Only order FR1612) | 20 - 34 3/4" Steel Telescoping Suction Pipe, 3/4" x 12' Hose, 3/4" Manual Nozzle | 20 - 34 3/4" Steel Telescoping Suction Pipe, 3/4" x 12' Hose, 3/4" Manual Nozzle, Mechanical Meter (L) |



FR1210GA

FR1200 Series · Heavy Duty

- 15 GPM**
- 12 Volt**
- 8' Lift
- For In-Bed Truck Tanks
- For Mobile Tanks used in Farming and Construction
- Great Emergency Response Pump

| | FR1204 | FR1210G | FR1210GA | FR1211G | FR1211GL |
|----------------------|-------------|--|---|--|--|
| Flow Rate (GPM/LPM) | Up to 15/57 | Up to 15/57 | Up to 15/57 | Up to 15/57 | Up to 15/57 |
| Inlet/Outlet | 1"/3/4" | 1"/3/4" | 1"/3/4" | 1"/3/4" | 1"/3/4" |
| Horse Power | 1/4 | 1/4 | 1/4 | 1/4 | 1/4 |
| Amps | 20 | 20 | 20 | 20 | 20 |
| Included Accessories | Pump Only | 20 - 34 3/4" Steel Telescoping Suction Pipe, 3/4" x 12' Hose, 3/4" Manual Nozzle | 20 - 34 3/4" Steel Telescoping Suction Pipe, 3/4" x 12' Hose, 3/4" Auto Noz | 20 - 34 3/4" Steel Telescoping Suction Pipe, 3/4" x 12' Hose, 3/4" Manual Nozzle, Mechanical Meter (Gal) | 20 - 34 3/4" Steel Telescoping Suction Pipe, 3/4" x 12' Hose, 3/4" Manual Nozzle, Mechanical Meter (L) |



FR4210G

FR4200 Series · Heavy Duty

- 20 GPM**
- 12 Volt**
- 25% Higher Flow
- For In-Bed Truck Tanks and Mobile Tanks
- Great Emergency Response Pump
- 8' Lift

FR3200 Series · Heavy Duty

- 25 GPM**
- 12 Volt**
- Highest Flow DC Pump in the Industry
- For Remote Fueling of Large Ag and Construction Equipment

| | FR4204G | FR4210G | FR4211G | FR3204 | FR3210B |
|----------------------|-------------|---|--|-------------|---|
| Flow Rate (GPM/LPM) | Up to 20/75 | Up to 20/75 | Up to 20/75 | Up to 25/95 | Up to 25/95 |
| Inlet/Outlet | 1"/1" | 1"/1" | 1"/1" | 1"/1 1/4" | 1"/1 1/4" |
| Horse Power | 1/4 | 1/4 | 1/4 | 1/2 | 1/2 |
| Amps | 19 | 19 | 19 | 50 | 50 |
| Included Accessories | Pump Only | 20 - 34 3/4" Steel Telescoping Suction Pipe, 1" x 12' Hose, | 20 - 34 3/4" Steel Telescoping Suction Pipe, 1" x 12' Hose, 1" Manual Nozzle, Mechanical Meter | Pump Only | 1" Ultra High Flow Auto Nozzle, 1" x 18' Hose |



8825 Aviation Drive
Fort Wayne, Indiana 46809
P (800) 634-2695 or (260) 747-7524
F (800) 866-4861



FILLRITE.COM

FILL-RITE® FR4200G* Technical Specifications

The Most Trusted Name in Pumps and Meters



FR4200G Series

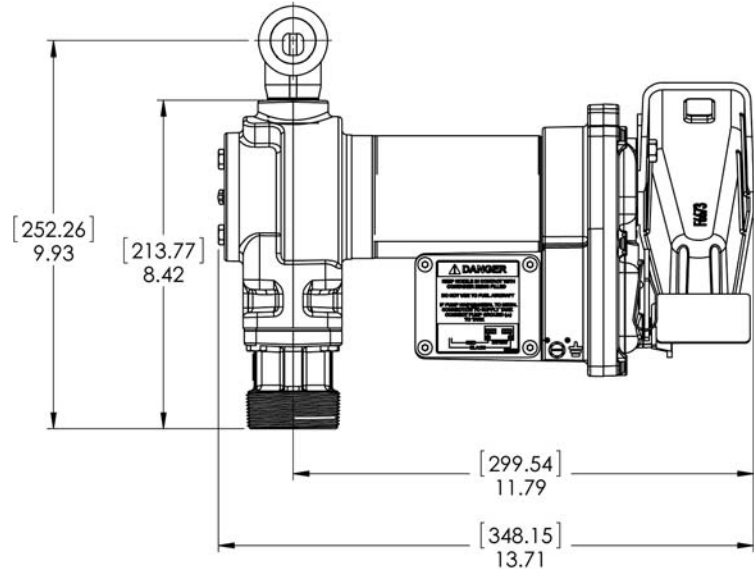
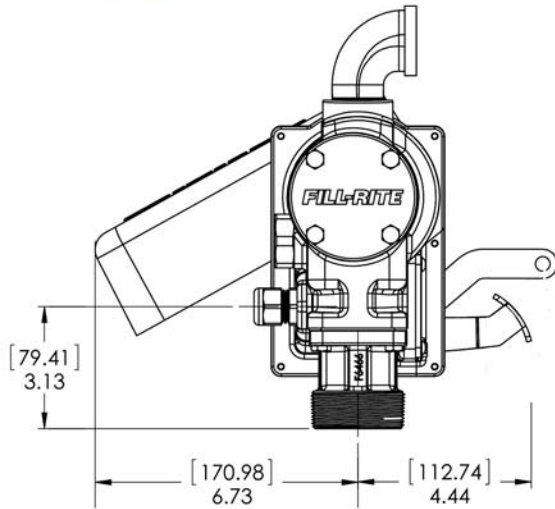
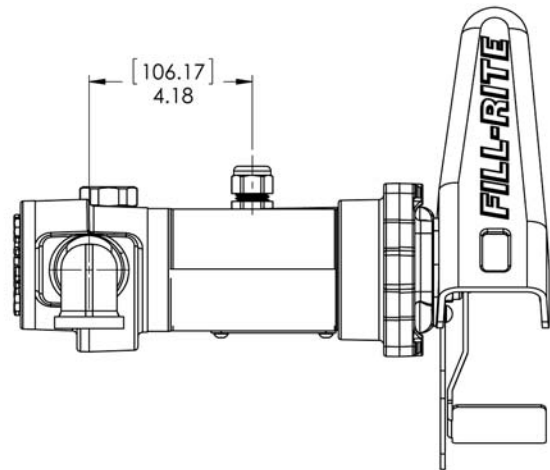

| Pump | |
|-------------------------------------|--|
| Type- rotary, diaphragm, gear, vane | Rotary Vane |
| GPM in supplied configuration | Up to 21 |
| GPM open flow - no hose or nozzle | Up to 21 |
| By-pass pressure rating (psi) - Max | 16 psi |
| Dry vac (in Hg) | 5 |
| Head- Max (Ft.) | 36.96 |
| Anti-siphon valve | None |
| Inlet - Size / Thread | 1" NPT 1" BSPT* |
| Outlet - Size / Thread | 1" NPT 1" BSPP* |
| Mount | 2" Bung NPT 2" BSPT* |
| Material -pump housing | Cast Iron |
| Material- wetted material | BUNA-N |
| Rotor material | Powdered Iron |
| Rotor vane material | Sintered Bronze |
| Compatible fluids | Diesel, gasoline, Biodiesel up to B20, E15, Kerosene |
| Strainer Mesh Size (microns) | 20 x 20 |
| Warranty | 2 Years |

| Motor | |
|----------------------------------|----------------------------------|
| Power - AC 115, 230, 115/230 VAC | N/A |
| HZ 50, 60, 50/60 | N/A |
| Power - DC 12, 24, 12/24 | 12 |
| HP (horsepower) rating | 1/4 HP |
| Power cord length (feet) | 18' |
| Power cord gauge (AWG) | 12 AWG |
| DC Power cord connectors | NONE |
| Amps (FLA) | 13 |
| RPM | 2600 |
| Duty cycle | 30 min. |
| Thermal protection switch | Yes |
| Circuit protection fuse | NONE |
| Certification | UL, cUL Motor, ATEX, CE**, ANZEx |

***4200G Series pumps models:**
FR4204G, FR4210G, FR4211G,
FR4205GE, FR4211GEBL, FR4211GEL,
FR4210GEB

** "E" models are CE Certified for use in Europe.
*** Specification will vary with specific model chosen.

Tuthill
Tuthill Corporation
8825 Aviation Drive
Fort Wayne, IN 46809
(800) 634-2695
www.tuthill.com

Performance Data

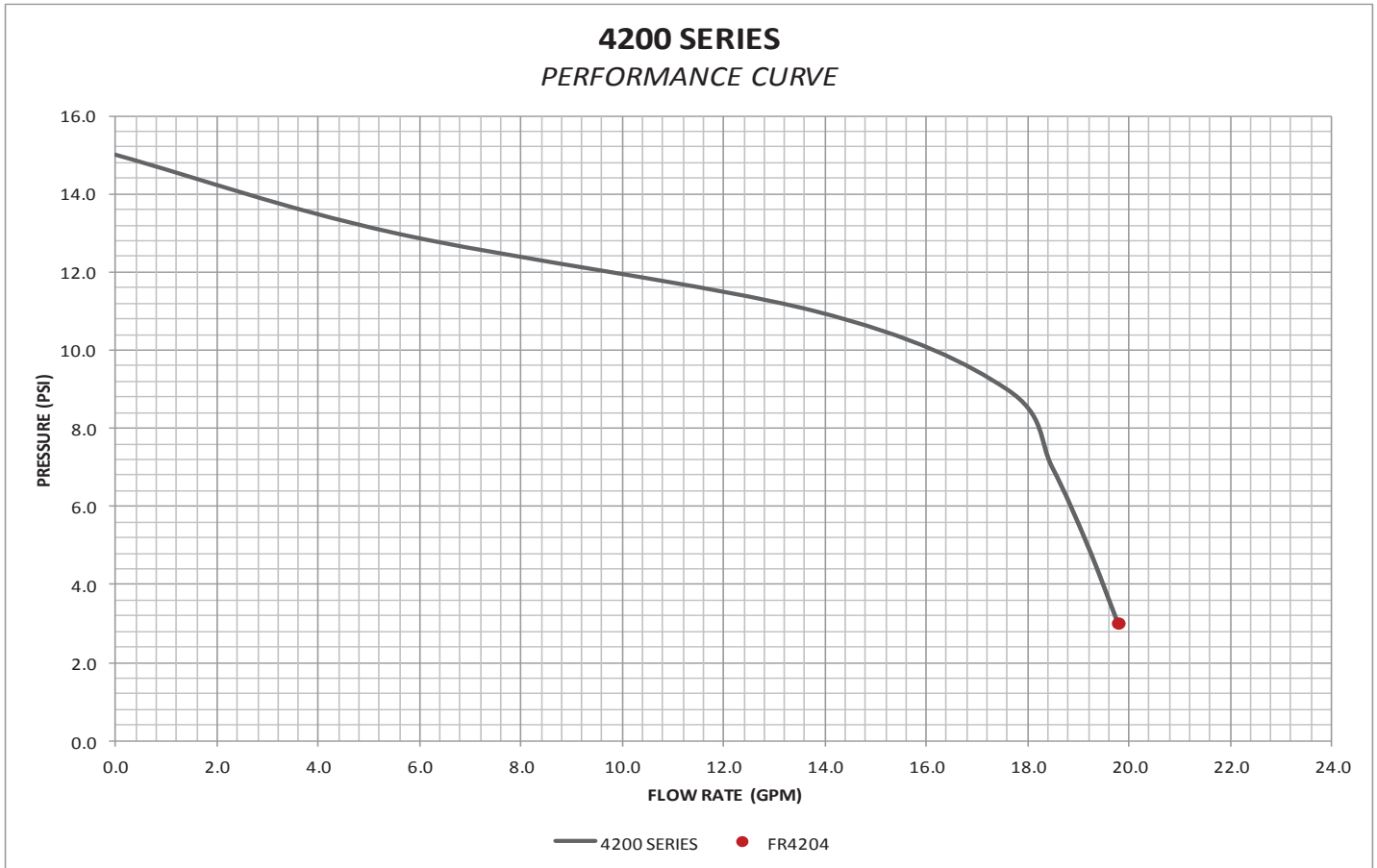

Service Kit Information

| Kit | Description | Parts |
|----------|-------------------------|---|
| KIT120BD | Biodiesel Kit | O-ring seal, bypass valve poppet, bypass cap seal, inlet seal |
| KIT120RG | Rotor & Vane Kit | Rotor cover, rotor, vanes, rotor key, O-ring seal, attaching hardware |
| KIT120JC | Junction Cover Kit | Junction cover, seal |
| KIT120SL | Seal Kit | O-ring, shaft seals, retainer clip |
| KIT120BV | By-Pass Service Kit | Screen, bypass valve, valve spring, bypass cap. O-ring seal |
| KIT120NB | Nozzle Boot Kit | Nozzle boot, attaching hardware |
| KIT120BG | Inlet Flange Kit | Inlet flange (bung), attaching hardware, inlet seal, screen |
| KIT120SG | Inlet Gasket and Screen | Gasket for inlet (bung) and screen |
| KIT120SW | Switch Lever Kit | Switch lever, mounting hardware |

| Accessories | |
|--|--------------------------|
| Suction pipe material | N/A |
| Suction pipe length- extended/not extended | None |
| Nozzle- size | N/A*** |
| Nozzle- manual / automatic | N/A*** |
| Hose liquid materials compatibility | Oil, Gasoline, Diesel*** |
| Hose diameter | 3/4"*** |
| Hose length | N/A*** |
| Hose static wire (Y/N) | N/A*** |

| Logistics | |
|-----------|--------------------|
| UPC | 0-89404-21126-7*** |
| Length | 15.5" |
| Width | 10" |
| Height | 6.5" |

***4200G Series pumps models:**

FR4204G, FR4210G, FR4211G, FR4205GE, FR4211GEBL, FR4211GEL, FR4210GEB

** "E" models are CE Certified for use in Europe.

*** Specification will vary with specific model chosen.

 **Tuthill**
Tuthill Corporation
8825 Aviation Drive
Fort Wayne, IN 46809
(800) 634-2695
www.tuthill.com

*Manual de instalación, funcionamiento y seguridad
para los propietarios*

FILL-RITE®

**Bombas de transferencia de CC de las series FR1200G
FR2400G / FR4200G / FR4400G / SD1200G**

Bombas de transferencia de CA de la serie FR600G



Índice

| | |
|---|----|
| Información de seguridad | 3 |
| Instalación | 3 |
| Cableado eléctrico de CC | 6 |
| Diagrama de cableado de CC | 9 |
| Cableado eléctrico de CA | 10 |
| Diagrama de cableado de CA | 11 |
| Instrucciones de operación | 12 |
| Cierre con candado | 12 |
| Solución de problemas | 13 |
| Información de dimensiones | 14 |
| Información técnica de CC (serie 1200 / 2400) | 15 |
| Información técnica de CC (serie 4200 / 4400) | 16 |
| Información técnica de CA | 17 |
| Juegos y piezas | 18 |
| Accesorios | 19 |
| Aprobaciones y certificaciones de seguridad | 20 |
| Información de la etiqueta del motor | 20 |

¡Gracias!

Gracias por su compra. Su producto Fill-Rite® cuenta con más de 80 años de experiencia en la fabricación de bombas que lo respaldan, lo que le otorgará el valor que viene con un rendimiento superior, un diseño fácil de usar, una vida útil prolongada y una ingeniería simple y sólida. Experiencia que le dará tranquilidad.

Bombee con el corazón

Acerca de este manual

Desde el concepto inicial y el diseño hasta el producto final, la bomba Fill-Rite está fabricada para darle años de servicio sin problemas. Para garantizar que proporcione dicho servicio, **es fundamental que lea este manual por completo antes que intente instalar o usar su nueva bomba.**

Familiarícese con los términos y diagramas, y preste mucha atención a las áreas destacadas con las siguientes etiquetas:



¡ADVERTENCIA! Destaca un área en que se pueden producir lesiones corporales e incluso la muerte si no se siguen las instrucciones de manera adecuada. También se pueden producir daños mecánicos.



¡IMPORTANTE! Estos cuadros contienen información que ilustra un punto que podría ahorrar tiempo, ser clave para la operación adecuada o clarificar un paso.



¡PRECAUCIÓN! No poner atención al aviso de "Precaución" puede provocar daños en los equipos.

En Tuthill, su satisfacción con nuestros productos es primordial. Si tiene cualquier duda o necesita asistencia con nuestros productos, comuníquese con nosotros al 1-800-634-2695 (lunes a viernes de 8 a.m. a 5 p.m., hora del Este).

Información de seguridad



¡ADVERTENCIA! El cableado eléctrico SOLO lo debe realizar un electricista con licencia conforme a los códigos de electricidad locales, estatales y nacionales NEC/ANSI/NFPA 70, NFPA 30 y NFPA 30A, según corresponda para el uso que se le dará a la bomba. Se deben utilizar conductos rígidos roscados, conectores sellados y sellos de conductor donde corresponda. La bomba debe estar debidamente conectada a tierra. La instalación o el uso incorrectos de esta bomba pueden provocar lesiones graves o la muerte.



¡ADVERTENCIA! Para garantizar una operación segura y adecuada de su equipo, es fundamental leer y cumplir todas las siguientes precauciones y advertencias de seguridad. La instalación o el uso incorrectos de este producto pueden provocar lesiones graves o la muerte.

- **NUNCA** fume cerca de la bomba ni la utilice cerca de una llama expuesta mientras bombea un líquido inflamable. Se puede producir un incendio.
- Se debe utilizar un filtro en la salida de la bomba para garantizar que ningún material extraño se transfiera al tanque de combustible. Recomendamos los filtros Fill-Rite para obtener mejores resultados.
- Las juntas de tuberías roscadas y las conexiones se deben sellar con un sellador o cinta selladora adecuados para minimizar la posibilidad de filtraciones.
- Los tanques de almacenamiento deben estar correctamente anclados para evitar su desplazamiento o volcamiento cuando estén llenos o vacíos.
- Para reducir la acumulación de electricidad estática, utilice solo un tubo conductor flexible para cableado estático cuando bombee líquidos inflamables y mantenga la boquilla de llenado en contacto con el recipiente que se esté llenando durante el proceso de llenado.
- El motor de la bomba está equipado con protección contra sobrecarga térmica; si se sobrecalienta, el motor se apagará para evitar daños en los devanados. Si esto sucede:
 - Las bombas de las series 2400, 4400, 600 y SD600 se restablecerán automáticamente cuando la bomba se enfríe.
 - Las bombas de las series 1200 y 4200 se deben restablecer manualmente para que funcionen nuevamente. Espere hasta que el motor se enfríe y apague el interruptor para restablecerlo.



¡ADVERTENCIA! Este producto no se debe utilizar para transferir líquidos a ningún tipo de aeronave.



¡ADVERTENCIA! Este producto no es apto para su uso con líquidos destinados al consumo humano o líquidos que contengan agua.

Instalación

La bomba Fill-Rite está diseñada para instalarse en un tanque sobre patines con el reborde de entrada roscado que se proporciona con la bomba (consulte los diagramas adjuntos). Su bomba cuenta con una válvula de derivación integral que vuelve a hacer circular el líquido cuando la bomba funciona con la boquilla cerrada.



¡ADVERTENCIA! En aplicaciones de tanque sobre patines, confirme que el tanque esté correctamente asegurado de manera que no se pueda desplazar o mover cuando esté lleno o vacío.



¡PRECAUCIÓN! No utilice válvulas de retención o de contención adicionales, a menos que estas tengan incorporada una válvula de alivio de presión adecuada. Tenga en cuenta que las válvulas de retención adicionales reducirán la velocidad del flujo.



¡PRECAUCIÓN! Se puede utilizar una tapa de llenado para retención de presión, con el fin de reducir la pérdida de combustible por evaporación, pero tenga presente que esto reducirá la velocidad del flujo.



¡PRECAUCIÓN! Las juntas de tuberías roscadas y las conexiones se deben sellar con un sellador o cinta selladora adecuados para evitar la posibilidad de filtraciones.



¡ADVERTENCIA! Las bombas Fill-Rite están diseñadas para su uso con aplicaciones de tanques fijos y móviles. Mientras que las unidades con alimentación de CC son una excelente opción para aplicaciones móviles, es primordial anclar el tanque en donde se monta la bomba para evitar el movimiento mientras se traslada. Si no fija el tanque al vehículo, se puede provocar movimiento sin control, lo que provocará daños, lesiones y un posible incendio.

Instalación típica del tanque sobre patines

La bomba se monta en el tapón de un tanque sobre patines a través de reborde de entrada. La tubería de succión se enrosca a la parte inferior del reborde de entrada y debe tener una longitud que la ubique a una distancia de al menos 75 mm del fondo del tanque. El tanque sobre patines debe incluir una tapa de ventilación.

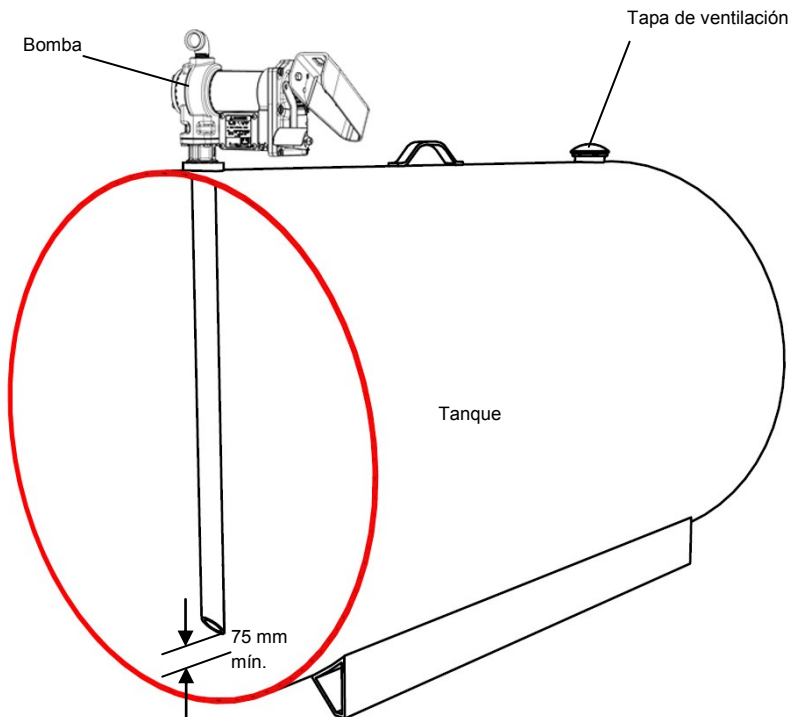

Instalación típica del tanque sobre patines

Materiales:

- Tubería de succión telescópica de 1", con una longitud tal que se ubique a una distancia de 75 mm del fondo del tanque cuando se atornille en el adaptador de este, el que a su vez se atornilla en el reborde del tanque (consulte el diagrama **INSTALACIÓN DEL TANQUE SOBRE PATINES**).
- Sellador de juntas de tubería roscada adecuado para la aplicación.

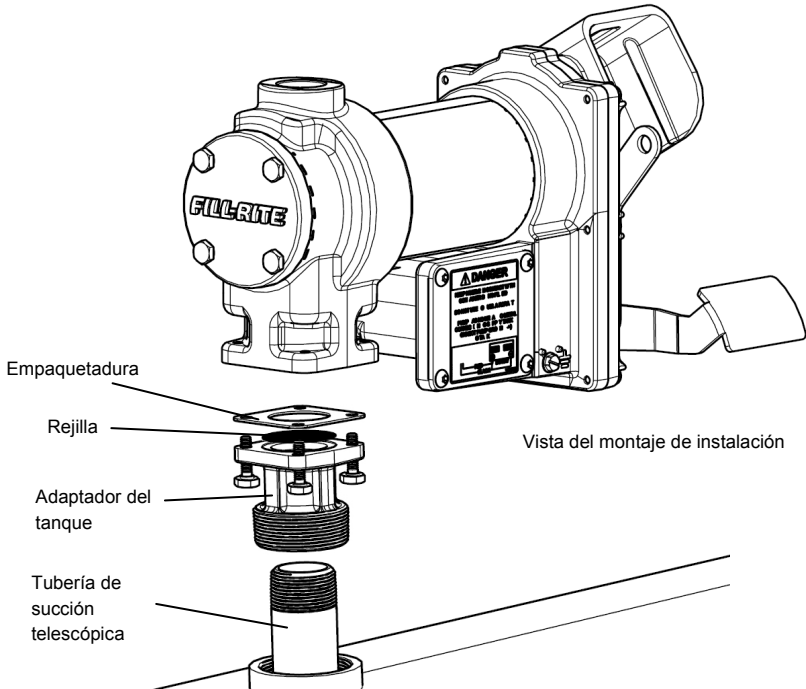

Procedimiento de instalación :

1. Enrosque la tubería de 1" en el adaptador del tanque. Selle las roscas para impermeabilizarlas con un sellador apropiado.

(Figura 1)



Figura 1

Instalación típica del tanque sobre patines (continuación)

- Atornille el reborde de entrada (con la tubería de succión) en el reborde del tanque; selle las roscas para impermeabilizarlas con un sellador de roscas apropiado. (Figura 2)

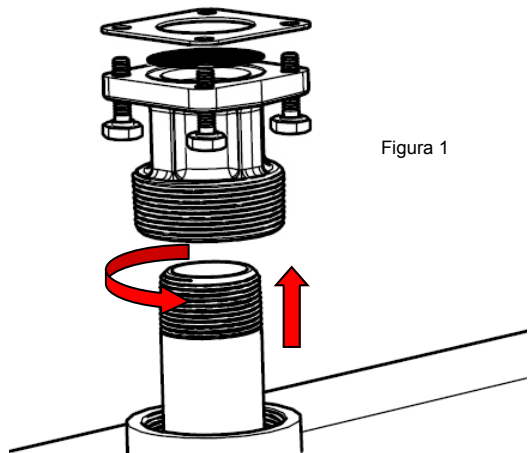

Figura 2

- Monte la bomba en el adaptador y asegúrese de que el sello y la rejilla se instalen como se muestra. (Figure 3).

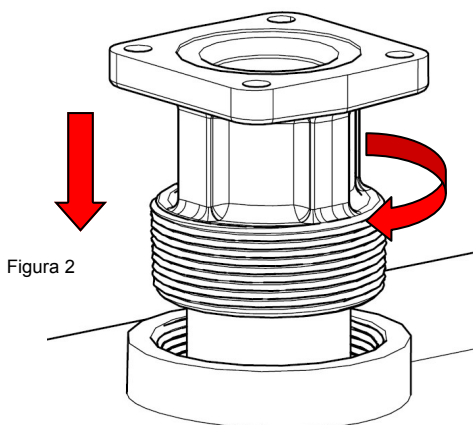

Figura 3

Cableado eléctrico

Procedimiento de cableado de CC

Bombas de transferencia de CC de las series FR1200G / FR2400G / FR4200G / FR4400G / SD1202G

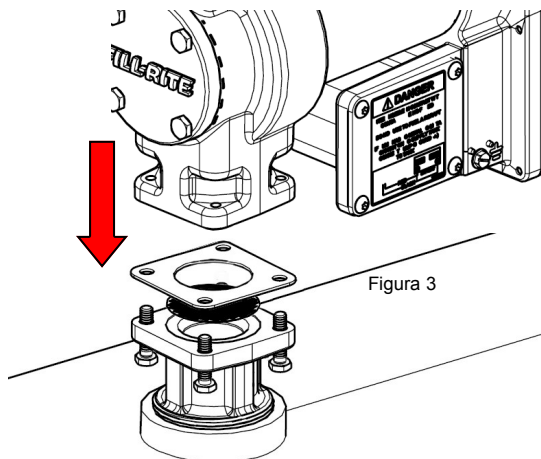

¡PRECAUCIÓN! Las bombas con alimentación de CC están diseñadas para funcionar ya sea con 12 o 24 V CC (según el modelo). Cuando corresponda, use el cable de batería incluido para suministrar energía a la bomba desde una batería de 12 o 24 V CC. Se debe instalar un fusible de 30 amperios (20 amperios en motores de 24 V CC) en el cable de la batería (consulte el diagrama de cableado en la página 9) para proteger el cable en caso de un cortocircuito eléctrico.



¡PRECAUCIÓN! La caída de voltaje en el cableado varía según la distancia desde la batería a la bomba y del calibre del cable que se usa. Si la distancia es mayor que 6,1 metros, consulte los códigos nacionales, internacionales o locales para garantizar que el cable que se use sea del tamaño correcto para esta aplicación.

Instrucciones antes de proceder con el cableado de CC

La bomba debe estar conectada eléctricamente al tanque de suministro o al bastidor del vehículo. Para conectar eléctricamente la bomba, retire el tornillo de conexión verde ubicado junto a la cubierta de la caja de conexiones. Inserte este tornillo a través del ojal del conjunto de cable de conexión verde que se proporciona y vuelva a sujetarlo firmemente a la bomba. Se debe quitar el aislamiento del otro extremo del cable y se debe conectar firmemente el lado sin conexión al bastidor del vehículo o remolque, o al tanque sobre patines.



¡ADVERTENCIA! No conecte la energía positiva o negativa al tornillo o cable verdes, ya que esto puede provocar un incendio.

Instrucciones de cableado (consulte la Figura 4, Página 8)

1. Retire la cubierta de la caja de conexiones eléctricas de la bomba y enderece los 2 cables para que se pueda tener acceso a los extremos de los cables sin protección desde fuera de la caja de conexiones.
2. Atornille el conector de cable provisto en la abertura para el conducto NPT* en la caja de conexiones de la bomba.
3. Quite 150 mm del recubrimiento exterior de un extremo del cable eléctrico provisto; tenga cuidado de no dañar el aislamiento negro y rojo del cable.
4. Suelte la tuerca de conexión del cable y pase el extremo sin protección del cable provisto a través del conector. Apriete la tuerca de conexión del cable.
5. Quite 13 mm del aislamiento de los extremos de los cables rojo y negro. Con las tuercas para cables que se proporcionan, conecte estos cables a los cables de la bomba respetando los colores. Asegúrese de que ningún cable sin protección quede expuesto.
6. Pliegue los cables en la caja de conexiones y vuelva a colocar la cubierta. Asegúrese de que la empaquetadura de la cubierta esté en su lugar. Asegúrese de que todos los tornillos estén bien puestos, de modo que no haya espacio entre la cubierta y la caja de conexiones (consulte el cuadro de información "¡IMPORTANTE!" y el diagrama en la página 10).

Cableado hacia el sistema eléctrico de un vehículo (consulte el diagrama de cableado, página 9)

1. Pase los cables eléctricos hasta la fuente del sistema de energía del vehículo; afirme los cables según sea necesario y protéjalos de los bordes afilados, el calor y todo lo que pudiera dañarlos.
2. Para determinar si el sistema eléctrico de un vehículo tiene conexión a tierra **negativa (-)** o **positiva (+)**, revise la marca del terminal que está conectado al bastidor del vehículo o al bloque del motor. El cable rojo de la bomba se conectará al borne positivo de la batería y el cable negro de la bomba se conectará al borne negativo de la batería.
3. Conecte un extremo del soporte del fusible en el extremo del cable de la bomba sin conexión a tierra. Realice una conexión eléctrica firme con el otro extremo del soporte del fusible hacia el lado sin conexión a tierra de la batería, **tan cerca de la batería como sea posible**. Con el cable restante de la bomba, realice una conexión eléctrica firme hacia el lado con conexión a tierra de la batería. Se recomienda el terminal de la batería o el extremo del cable de la batería.
4. Verifique todas las conexiones y asegúrese de que estén conectadas según las instrucciones y conforme a todos los códigos de electricidad. Instale el fusible de 30 amperios (20 amperios en instalaciones de 24 V CC) en el soporte del fusible. Ha completado la instalación.



¡ADVERTENCIA! No intente encender la bomba por medio de un cable del vehículo de calibre inferior a 12, como el cable del encendedor de cigarrillos, ya que estos cables delgados se pueden sobrecalentar y provocar un incendio.

Cableado de CC (continuación)

Para tanques montados sobre patines

1. Pase los cables eléctricos hasta la fuente de energía; afirme los cables según sea necesario y protéjalos de los bordes afilados, el calor y todo lo que pudiera dañarlos.
2. Conecte un extremo del soporte del fusible al cable **rojo** de la bomba, **tan cerca de la batería o fuente de energía como sea posible**. Realice una conexión firme al terminal **positivo** de la fuente de energía con el otro extremo del soporte para fusibles. Conecte firmemente el cable **negro** de la bomba al terminal **negativo** de la fuente de energía.
3. Verifique todas las conexiones y asegúrese de que estén conectadas según las instrucciones y conforme a todos los códigos de electricidad. Instale el fusible de 30 amperios (20 amperios en instalaciones de 24 V CC) en el soporte del fusible. Ha completado la instalación.

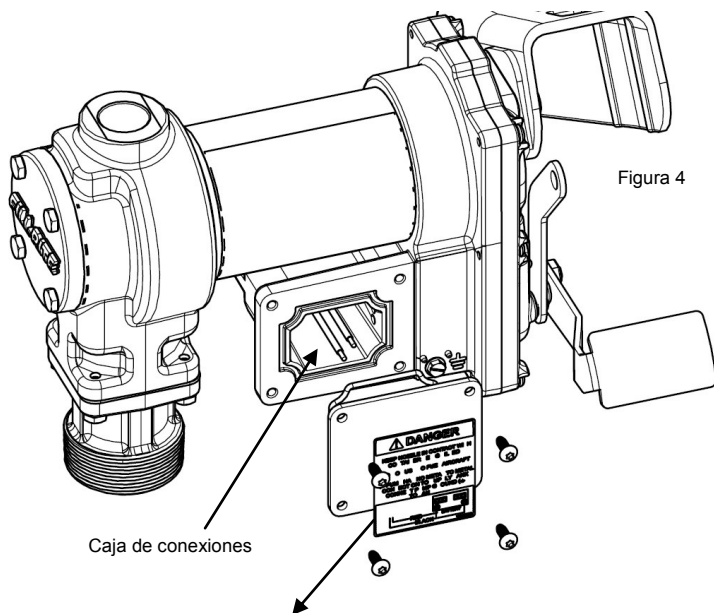

⚠ DANGER

KEEP NOZZLE IN CONTACT WITH
CONTAINER BEING FILLED

DO NOT USE TO FUEL AIRCRAFT

CONNECT PUMP'S GREEN TERMINAL
GROUND (⚡) SCREW TO FUEL TANK

1200G9831

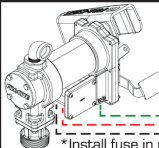

| | |
|---------|-------|
| ⊕ | ⊖ |
| BATTERY | |
| RED | BLACK |

* Install fuse in ungrounded power lead



Diagrama de cableado de CC

SISTEMA DE CONEXIÓN A TIERRA NEGATIVA

El fusible se debe colocar fuera del área peligrosa, tan cerca de la fuente de energía como sea posible. Si el largo del cable que conecta la fuente de energía con la bomba es mayor que 6,1 metros, consulte el código eléctrico (nacional, internacional o local) para asegurarse de que el cable sea del tamaño correcto para la aplicación.

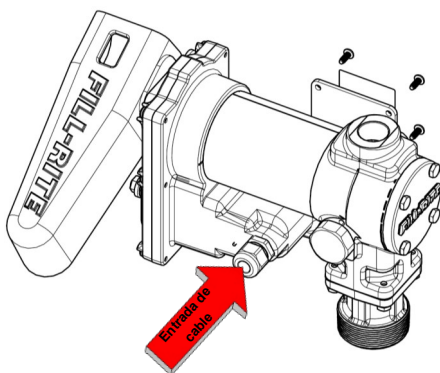
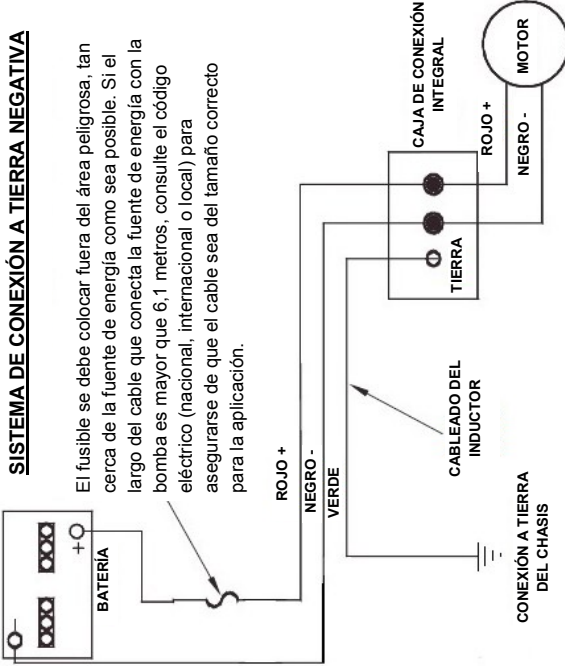

SISTEMA DE CONEXIÓN A TIERRA POSITIVA

El fusible se debe colocar fuera del área peligrosa, tan cerca de la fuente de energía como sea posible. Si el largo del cable que conecta la fuente de energía con la bomba es mayor que 6,1 metros, consulte el código eléctrico (nacional, internacional o local) para asegurarse de que el cable sea del tamaño correcto para la aplicación.

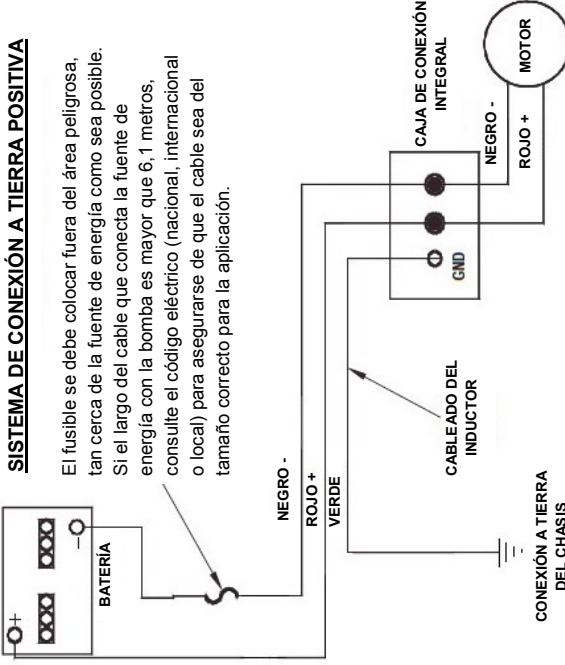

Instrucciones de cableado de CA

Bombas de transferencia de CA FR600G / SD602G



¡ADVERTENCIA! El cableado eléctrico SOLO debe realizarlo un electricista con licencia conforme a los códigos de electricidad locales, estatales y nacionales NEC/ANSI/NFPA 70, NFPA30 y NFPA 30A, según corresponda para el uso que se le dará a la bomba. La bomba debe estar debidamente conectada a tierra. La instalación o el uso incorrectos de esta bomba pueden provocar lesiones graves o la muerte.



¡PRECAUCIÓN! Todas las bombas se deben operar según el voltaje especificado en la placa de identificación. Se debe suministrar energía de CA a la bomba desde un circuito dedicado con protección de circuitos de 15 amperios. Este circuito no debe alimentar a ningún otro equipo. Los cables deben tener el calibre suficiente para transportar la corriente adecuada para la bomba (mínimo, calibre 12). La caída de voltaje variará con la distancia a la bomba y el calibre del cable. Consulte National Electrical Code (NEC) o los códigos locales para obtener información sobre la compensación de caídas de voltaje y asegurarse de que está utilizando un cable del calibre correcto para su aplicación.

Procedimiento de cableado de CA

1. Retire la cubierta de la caja de conexiones y enderece los cables para asegurarse de que se puede tener acceso a los extremos de los cables sin protección desde fuera de la caja de conexiones.
2. Instale un conducto rígido y el cableado apropiado desde la fuente de energía hasta la caja de conexiones para mantener la integridad de la fabricación a prueba de explosiones. Se debe suministrar la energía desde un disyuntor dedicado de 15 amperios; este circuito no debe alimentar a ningún otro equipo.
3. Conecte los cables de la bomba a las tuberías de suministro de energía según el diagrama (página 11). Asegúrese de aislar correctamente las conexiones con tuercas para hilos u otros conectores adecuados. Tenga presente que el cable de conexión a tierra **DEBE** estar conectado (la conexión del cable a tierra está dentro de la caja de conexiones; consulte la Figura 5, página 11).
4. Coloque los cables de vuelta en la caja de conexiones en forma de pliegues y vuelva a colocar la cubierta. Asegúrese de que la empaquetadura de la cubierta esté en su lugar.



¡IMPORTANTE! Asegúrese de que la empaquetadura de la cubierta de la caja de conexiones esté en su lugar y que los tornillos bajen firmemente la cubierta sobre la caja de conexiones. No deba haber separación entre la caja de conexiones y su cubierta. El sello debe ser impermeable para evitar que entre humedad a la caja de conexiones.

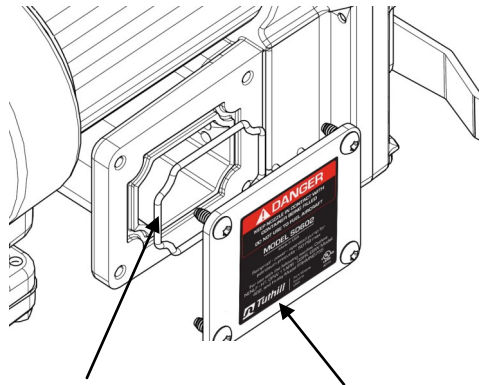

Empaquetadura de la caja de conexiones

Cubierta de la caja de conexiones

Caja de conexiones de la bomba de CA

(bombas de transferencia de CA de la serie FR600G)



Figura 5

Diagrama de cableado de CA

(bombas de transferencia de CA de la serie FR600G)

115 Vca Diagrama de cableado

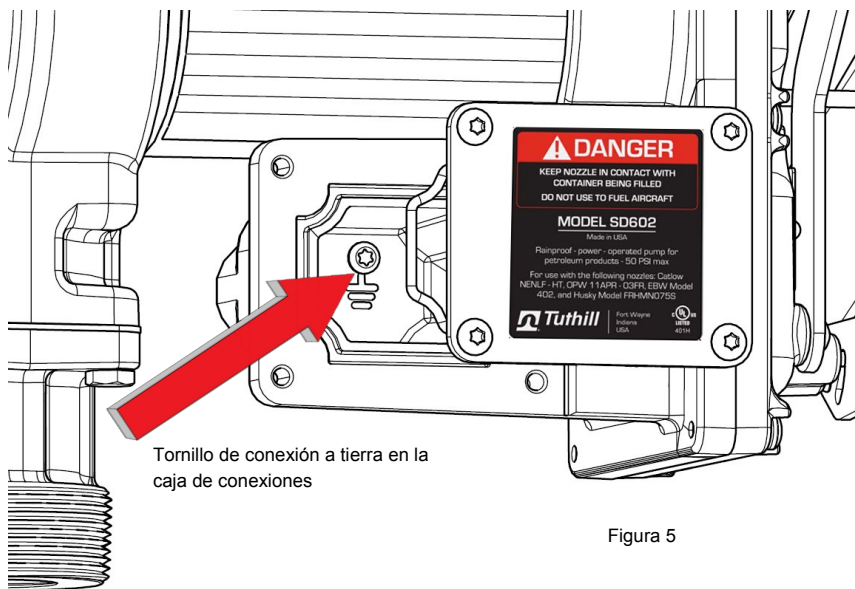
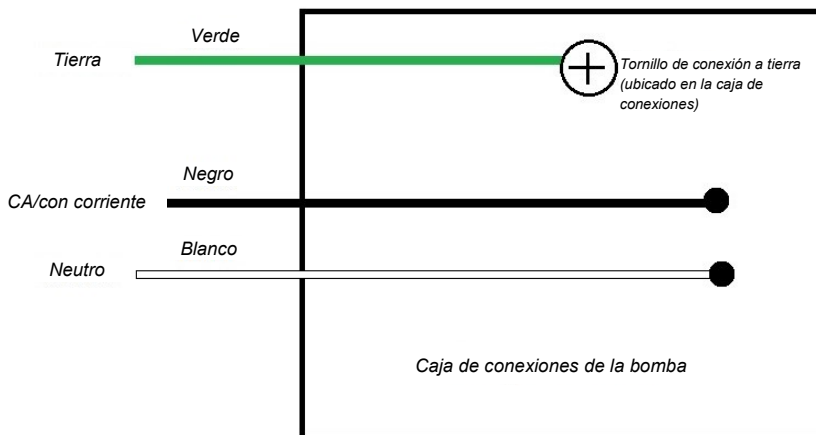

¡ADVERTENCIA! El cable de conexión a tierra en el cableado de suministro DEBE estar conectado al tornillo de conexión a tierra dentro de la caja de conexiones.

Instrucciones de operación



¡ADVERTENCIA! Mantenga siempre la boquilla en contacto con el recipiente que se esté llenando **durante el proceso de llenado** para reducir la posibilidad de acumulación de electricidad estática.

1. Si está equipado, restablezca el medidor a "0" (no lo restablezca mientras esté en uso, ya que puede provocar daños en el medidor).
2. Retire la boquilla dispensadora de la envoltura de la boquilla.
3. Mueva la palanca del interruptor a la posición "ENCENDIDO" para encender la bomba (Figura 5).
4. Inserte la boquilla dispensadora en el recipiente que se llenará.
5. Utilice la boquilla para dispensar el líquido; suelte la boquilla cuando haya dispensado la cantidad deseada de líquido.



Figura 5
Posición
"ENCENDIDO"



Figura 6
Posición "APAGADO"

6. Mueva la palanca del interruptor a la posición "APAGADO" (Figura 6) para apagar la bomba.
7. Retire la boquilla dispensadora del recipiente y guárdela en la envoltura de la boquilla.

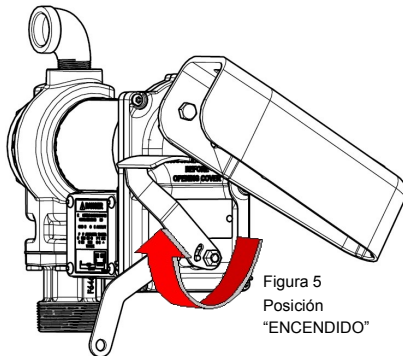
Cierre con candado

Para mayor seguridad, la boquilla de la bomba Fill-Rite se puede asegurar con candado a la bomba. Cuando la bomba está apagada, y la boquilla está en la posición de almacenamiento, se puede insertar un candado en la conexión de la cerradura y la abertura del mango de la boquilla.

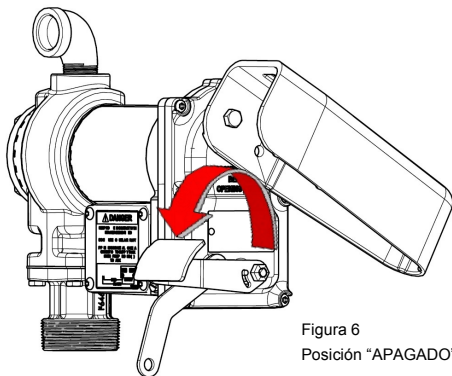
La conexión de la cerradura está ubicada en el lado de la boquilla de la bomba y se puede adaptar para que funcione con varias boquillas (Figura 7).



Figura 7

Conexión de cerradura

Solución de problemas

La siguiente guía de solución de problemas ofrece asistencia de diagnóstico básico en caso de que enfrente un problema con el funcionamiento de su producto Fill-Rite.

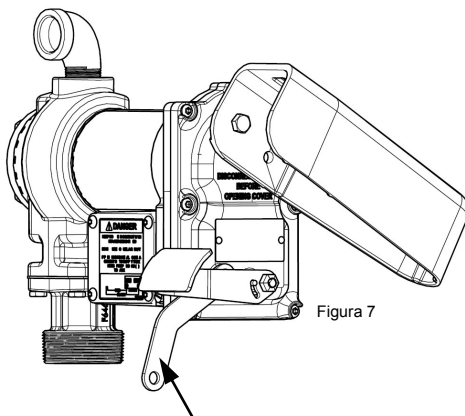
Si tiene cualquier duda en cuanto a la instalación, operación o mantenimiento de su producto, no dude en comunicarse con nuestro Departamento de Servicio al Cliente al 1-800-634-2695 (lunes a viernes de 8 AM a 5 PM, hora del Este). También puede encontrarnos en nuestro sitio web en "www.fillrite.com".



¡ADVERTENCIA! NO abra ni intente reparar el motor de su bomba Fill-Rite. Devuélvalo al lugar de compra si requiere servicio técnico. Si abre la carcasa del motor, puede poner en peligro la integridad de la fabricación a prueba de explosión y anulará cualquier garantía y certificación existentes.



¡ADVERTENCIA! Asegúrese de que la bomba no reciba ningún tipo de alimentación eléctrica antes de realizar cualquier servicio técnico o mantenimiento.

| Síntoma | Causa | Solución |
|--------------------------|--|---|
| La bomba no ceba. | 1. Problema de la tubería de succión. | Verifique si hay filtraciones u obstrucciones en la tubería de succión. |
| | 2. Válvula de derivación abierta. | Retire y revise la válvula; esta se debe mover libremente y no debe tener residuos. |
| | 3. Bloqueo de las aspas. | Verifique si hay muescas, rebabas o desgaste en las aspas y ranuras.* |
| | 4. Desgaste excesivo del rotor o del aspa. | Revise si hay daño o desgaste excesivo en el rotor y las aspas; reemplace de ser necesario.* |
| | 5. Bloqueo de vapor. | Reduzca la distancia vertical y horizontal desde la bomba al líquido; retire la boquilla automática. |
| Capacidad baja. | 1. Suciedad excesiva en la rejilla. | Retire y limpie la rejilla. |
| | 2. Problema de la tubería de succión. | Verifique si hay filtraciones o restricciones en la tubería de succión; puede que sea muy pequeña, muy larga o no es hermética. |
| | 3. Válvula de derivación bloqueada. | Retire y revise la válvula; esta se debe mover libremente y no debe tener residuos. |
| | 4. Salida bloqueada. | Verifique si hay bloqueos en la salida de la bomba, el tubo flexible, la boquilla y el filtro. |
| | 5. Bloqueo de las aspas. | Verifique si hay desgaste en las aspas y ranuras.* |
| | 6. Desgaste excesivo del rotor o del aspa. | Revise si hay daño o desgaste excesivo en el rotor y las aspas; reemplace de ser necesario.* |
| | 7. Daño en el tubo flexible o la boquilla. | Reemplace el tubo flexible o la boquilla. |
| | 8. Filtro obstruido. | Reemplace el filtro. |
| | 9. Nivel de líquido bajo. | Llene el tanque. |
| La bomba funciona lento. | 1. Voltaje incorrecto. | Verifique el voltaje de línea de entrada mientras está funcionando la bomba. |
| | 2. Bloqueo de las aspas. | Inspeccione si hay muescas, rebabas o desgaste en las aspas y ranuras.* |
| | 3. Problema de cableado. | Verifique si hay conexiones sueltas. |
| | 4. Problema del motor. | Devolva al lugar de compra. |

Consulte la página 14 para obtener explicaciones del texto en **negritas** y de los elementos marcados con *.

Solución de problemas (continuación)

| | | |
|---|--|--|
| El motor se detiene, el fusible se quema o el protector térmico se dispara repetidamente. | 1. Válvula de derivación bloqueada. | Retire y revise la válvula; esta se debe mover libremente y no debe tener residuos. |
| | 2. Voltaje bajo. | Verifique el voltaje de línea de entrada mientras está funcionando la bomba. |
| | 3. Desgaste excesivo del rotor o del aspa. | Verifique si hay daño o desgaste excesivo en el rotor y las aspas.* |
| | 4. Residuos en la cavidad de la bomba. | Elimine los residuos de la cavidad de la bomba. |
| Sobrecalentamiento del motor. | 1. Bombeo de líquidos de alta viscosidad. | Estos líquidos solo se pueden bombear por períodos cortos de tiempo (menos de 30 minutos por ciclo de servicio). |
| | 2. Rejilla obstruida. | Retire y limpie la rejilla. |
| | 3. Tubería de succión restringida. | Retire y limpie la tubería. |
| | 4. Falla del motor. | Devuelva al lugar de compra. |
| | 5. Cierre del rotor de la bomba. | Limpie y verifique las aspas y el rotor de la bomba.* |
| El motor no está operativo. | 1. No hay energía. | Verifique la energía de entrada. |
| | 2. Falla del interruptor. | Reemplace el interruptor (KIT120SW). |
| | 3. Falla del motor. | Devuelva al lugar de compra. |
| | 4. Falla del protector térmico. | Devuelva al lugar de compra. |
| | 5. Cableado suelto o incorrecto. | Verifique el cableado. |
| Filtración de líquido. | 1. Empaquetadura de junta tórica defectuosa. | Verifique las empaquetaduras de la junta tórica. |
| | 2. Sello del eje sucio. | Limpie el sello y la cavidad del sello. |
| | 3. Sello del eje defectuoso. | Reemplace el sello. |
| | 4. Líquido incompatible. | Envíe la lista de piezas húmedas al productor de líquidos. |
| | 5. Sujetadores sueltos. | Apriete los sujetadores. |
| La bomba emite un zumbido pero no funciona. | 1. Falla del motor. | Devuelva al lugar de compra. |
| | 2. Llave del rotor rota. | Retire los residuos y reemplace la llave. |

El texto en **negritas** indica reparaciones que no puede realizar el propietario, se debe regresar la bomba al punto de compra para realizar estas reparaciones.

* Las reparaciones marcadas con un asterisco (*) requieren el juego de reparación KIT120RG. Este juego incluye un rotor de reemplazo y aspas nuevas, además de una cantidad de otros sellos y componentes importantes para completar la reparación. Los detalles del juego se encuentran en la página 18.



¡ADVERTENCIA! Desconecte la alimentación eléctrica y alivie la presión de las tuberías antes de realizar mantenimiento a la bomba. No hacer esto puede provocar daños en los equipos y lesiones corporales o la muerte.

Información de dimensiones

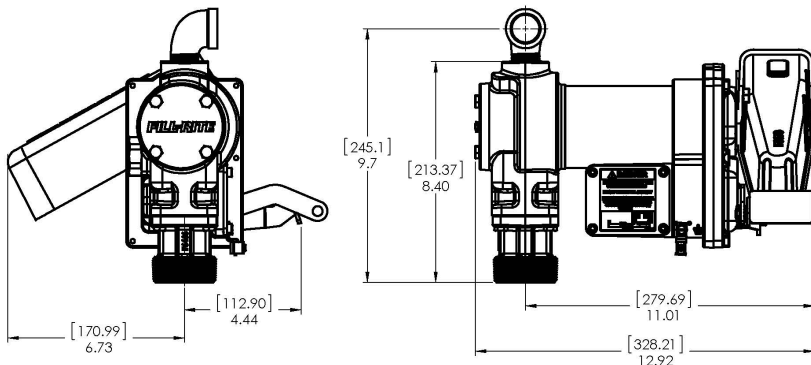

Información técnica de las bombas de CC (modelos G/GE)

| Motor | Serie FR1200 | | Serie FR2400 | |
|---|--|------------|--|------------|
| Alimentación: CA 115, 230, 115/230 V CA | N/D | | N/D | |
| HZ 50, 60, 50/60 | N/D | | N/D | |
| Alimentación: CC 12, 24, 12/24 | 12 | | 24 | |
| Clasificación de HP (potencia) | 1/4 HP | | 1/4 HP | |
| Longitud del cable de alimentación (pies) | 18' | | 18' | |
| Calibre del cable de alimentación (AWG) | 12 AWG | | 12 AWG | |
| Conectores del cable de alimentación de CC | NINGUNO | | NINGUNO | |
| Amperios (FLA) | 20 | | 10 | |
| RPM | 2600 | | 2600 | |
| Ciclo de servicio | 30 min. | | 30 min. | |
| Interruptor de protección térmica | Sí | | Sí | |
| Fusible de protección para circuitos | NINGUNO | | NINGUNO | |
| Certificación | UL, motor cUL, ATEX, CE*, ANZEx, INMETRO | | UL, motor cUL, ATEX, CE*, ANZEx, INMETRO | |
| Bomba | Serie FR1200 | | Serie FR2400 | |
| Tipo: giratoria, diafragma, engranaje, aspa | Aspa giratoria | | Aspa giratoria | |
| GPM en la configuración provista | Hasta 15 | | Hasta 15 | |
| GPM de flujo abierto: sin tubo flexible o boquilla | Hasta 18,5 | | Hasta 18,5 | |
| Clasificación de presión de derivación (barias): máx. | 1,1 barias | | 1,1 barias | |
| Vacío en seco (mm Hg) | 127 | | 127 | |
| Cabezal: máx. (pies) | 37 | | 37 | |
| Válvula antisifón | Ninguno | | Ninguno | |
| Entrada: Tamaño/rosca | 1" NPT | 1" BSPP* | 1" NPT | 1" BSPP* |
| Salida: Tamaño/rosca | 3/4" NPT | 3/4" BSPP* | 3/4" NPT | 3/4" BSPP* |
| Montaje | Tapón de 2" NPT | 2" BSPT* | Tapón de 2" NPT | 2" BSPT* |
| Material: carcasa de la bomba | Hierro fundido | | Hierro fundido | |
| Material: material húmedo | BUNA-N | | BUNA-N | |
| Material del rotor | Hierro pulverizado | | Hierro pulverizado | |
| Material del aspa del rotor | Bronce sinterizado | | Bronce sinterizado | |
| Líquidos compatibles | Diésel, gasolina, biodiésel hasta B20, E15, keroseno | | Diésel, gasolina, biodiésel hasta B20, E15, keroseno | |
| Tamaño de malla del filtro | 20 x 20 | | 20 x 20 | |
| Garantía | 2 años | | 2 años | |
| Certificación | ATEX, CE*, ANZEx, INMETRO | | ATEX, CE*, ANZEx, INMETRO | |

Modelos certificados por CE: Consulte la página 20

Información técnica de las bombas de CC (modelos G/GE)

| Motor | Serie FR4200 | | Serie FR4400 | |
|---|--|----------|--|----------|
| Alimentación: CA 115, 230, 115/230 | N/D | | N/D | |
| HZ 50, 60, 50/60 | N/D | | N/D | |
| Alimentación: CC 12, 24, 12/24 | 12 | | 24 | |
| Clasificación de HP (potencia) | 1/4 HP | | 1/4 HP | |
| Longitud del cable de alimentación (pies) | 18' | | 18' | |
| Calibre del cable de alimentación (AWG) | 12 AWG | | 12 AWG | |
| Conectores del cable de alimentación de CC | NINGUNO | | NINGUNO | |
| Amperios (FLA) | 20 | | 10 | |
| RPM | 2600 | | 2600 | |
| Ciclo de servicio | 30 min. | | 30 min. | |
| Interruptor de protección térmica | Sí | | Sí | |
| Fusible de protección para circuitos | NINGUNO | | NINGUNO | |
| Certificación | UL, motor cUL, ATEX, CE*, ANZEx, INMETRO | | ATEX, CE*, ANZEx, INMETRO | |
| Bomba | Serie FR4200 | | Serie FR4400 | |
| Tipo: giratoria, diafragma, engranaje, aspa | Aspa giratoria | | Aspa giratoria | |
| GPM en la configuración provista | Hasta 20 | | Hasta 20 | |
| GPM de flujo abierto: sin tubo flexible o boquilla | 21 | | Hasta 20 | |
| Clasificación de presión de derivación (barías): máx. | 1,1 barías | | 1,1 barías | |
| Vacío en seco (mm Hg) | 127 | | 127 | |
| Cabezal: máx. (pies) | 37 | | 37 | |
| Válvula antisifón | Ninguno | | Ninguno | |
| Entrada: Tamaño/rosca | 1" NPT | 1" BSPP* | 1" NPT | 1" BSPP* |
| Salida: Tamaño/rosca | 1" NPT | 1" BSPP* | 1" NPT | 1" BSPP* |
| Montaje | Tapón de 2" NPT | 2" BSPT* | Tapón de 2" NPT | 2" BSPT* |
| Material: carcasa de la bomba | Hierro fundido | | Hierro fundido | |
| Material: material húmedo | BUNA-N | | BUNA-N | |
| Material del rotor | Hierro pulverizado | | Hierro pulverizado | |
| Material del aspa del rotor | Bronce sinterizado | | Bronce sinterizado | |
| Líquidos compatibles | Diésel, gasolina, biodiésel hasta B20, E15, keroseno | | Diésel, gasolina, biodiésel hasta B20, E15, keroseno | |
| Tamaño de malla del filtro | 20 x 20 | | 20 x 20 | |
| Garantía | 2 años | | 2 años | |
| Certificación | ATEX, CE*, ANZEx, INMETRO | | ATEX, CE*, ANZEx, INMETRO | |

* Modelos certificados por CE: Consulte la página 20

Información técnica de las bombas de CA

| Motor | FR600 | SD600 |
|---|--|--|
| Alimentación: CA 115, 230, 115/230 | 115 V CA | 115 V CA |
| HZ 50, 60, 50/60 | 60 HZ | 60 HZ |
| Alimentación: CC 12, 24, 12/24 | N/D | N/D |
| Clasificación de HP (potencia) | 1/6 HP | 1/6 HP |
| Longitud del cable de alimentación (pies) | N/D | N/D |
| Calibre del cable de alimentación (AWG) | N/D | N/D |
| Cable de alimentación de CC | N/D | N/D |
| Amperios (FLA) | 2.0 A | 2.0 A |
| RPM | 2000 | 2000 |
| Ciclo de servicio | 30 min. | 30 min. |
| Interruptor de protección térmica | Sí | Sí |
| Fusible de protección para circuitos | Ninguno | Ninguno |
| Certificación | UL/cUL | UL/cUL |
| Bomba | FR600 | SD600 |
| Tipo: giratoria, diafragma, engranaje, aspa | Aspa giratoria | Aspa giratoria |
| GPM en la configuración provista | Hasta 14,8 | Hasta 14,8 |
| GPM de flujo abierto: sin tubo flexible o boquilla | Hasta 17,4 | Hasta 17,4 |
| Clasificación de presión de derivación (barias): máx. | 1,1 barias | 1,1 barias |
| Vacío en seco (mm Hg) | 127 | 127 |
| Cabezal: máx. (pies) | 37 | 37 |
| Válvula antisifón | Ninguno | Ninguno |
| Entrada: Tamaño/rosca | 1" NPT | 1" NPT |
| Salida: Tamaño/rosca | 1" NPT | 1" NPT |
| Montaje | Tapón de 2" (NPT) | Tapón de 2" (NPT) |
| Material: carcasa de la bomba | Hierro fundido | Hierro fundido |
| Material: material húmedo | BUNA-N | BUNA-N |
| Material del rotor | Hierro pulverizado | Hierro pulverizado |
| Material del aspa del rotor | Bronce sinterizado | Bronce sinterizado |
| Líquidos compatibles | Diésel, gasolina, biodiésel hasta B20, E15, Keroseno | Diésel, gasolina, biodiésel hasta B20, E15, Keroseno |
| Tamaño de malla del filtro | 20 x 20 | 20 x 20 |
| Garantía | 2 años | 1 años |
| Certificación | UL/cUL | UL/cUL |

Juegos y piezas

| # | Juego | Descripción | Piezas |
|---|-----------|--------------------------------------|--|
| 1 | KIT120BD* | Juego de biodiésel* | Junta tórica, barra de válvula de desviación, sello de tapa de derivación, sello de entrada |
| 2 | KIT120RG | Juego de rotor y aspas | Cubierta del rotor, rotor, aspas, llave del rotor, sello de junta tórica, piezas metálicas de fijación |
| 3 | KIT120JC | Juego de cubierta de conexiones | Cubierta de conexiones, sello, sujetadores |
| 4 | KIT120SL | Juego de sellos | Junta tórica, sellos de eje, pinza de sujeción |
| 5 | KIT120BV | Juego de mantenimiento de derivación | Rejilla, válvula de derivación, resorte de la válvula, tapa de derivación, sello de junta tórica |
| 6 | KIT120NB | Juego de envoltura de boquilla | Envoltura de boquilla, piezas metálicas de fijación |
| 7 | KIT120BG | Juego de reborde de entrada | Reborde de entrada (tapón), piezas metálicas de fijación, sello de entrada, rejilla |
| 8 | KIT120SG | Empaquetadura de entrada y rejilla | Empaquetadura para entrada (tapón) y rejilla |
| 9 | KIT120SW | Juego de palanca del interruptor | Palanca del interruptor, piezas metálicas de montaje |

*KIT120BD no se muestra en el diagrama a continuación.

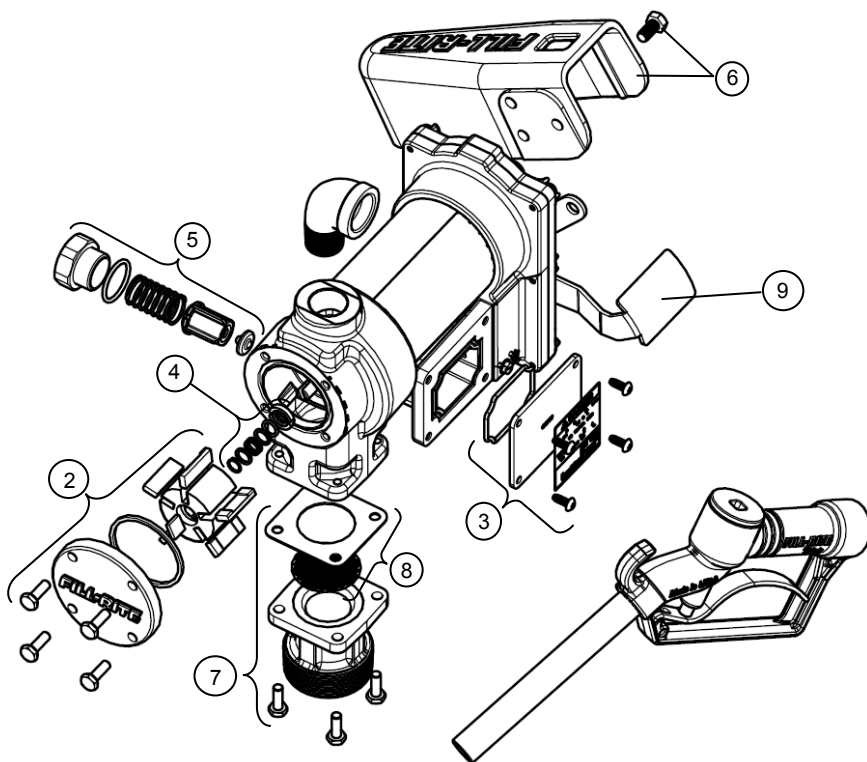

Accesorios

| Accesorios de 3/4" | Descripción |
|--------------------|--|
| FRHMN075S | Boquilla manual de aluminio de 3/4" |
| N075DAU10 | Boquilla automática de 3/4" |
| 807CMK | Medidor mecánico de la serie 800 (galones) |
| 807CLMK | Medidor mecánico de la serie 800 (litros) |
| 700F3135 | Tubo flexible de 3/4" x 3,7 m (12'), UL |
| FRH07512 | Tubo flexible de 3/4" x 3,7 m (12') |
| FRH07514 | Tubo flexible de 3/4" x 4,3 m (14') |
| FRH07520 | Tubo flexible de 3/4" x 6,1 m (20') |
| S075H1314 | Eslabón giratorio de capas múltiples de 3/4" |
| 1200KTG9075 | Cabezal de filtro de 3/4" (para uso con filtros F18) |
| Accesorios de 1" | Descripción |
| FRHMN100S | Boquilla manual de 1" |
| N100DAU10 | Boquilla automática de 1" |
| N100DAU13 | Boquilla automática de flujo ultra alto de 1" |
| 901CMK4200 | Medidor mecánico de la serie 900 (galones) |
| 901CLMK4200 | Medidor mecánico de la serie 900 (litros) |
| 900CD | Medidor digital de la serie 900 (programable) |
| 900CDP | Medidor digital de la serie 900 con generador de impulsos integral (programable) |
| 300F7773 | Tubo flexible 1" x 3,7 m (12'), UL |
| FRH10012 | Tubo flexible de 1" x 3,7 m (12') |
| FRH10014 | Tubo flexible de 1" x 4,3 m (14') |
| FRH10020 | Tubo flexible de 1" x 6,1 m (20') |
| S100H1315 | Eslabón giratorio de capas múltiples de 1" |
| 700ACCF7017 | Cabezal de filtro de 1" (para uso con filtros F40) |



900CD



N100DAU13



700ACCF7017

Aprobaciones de pruebas de seguridad

La línea de bombas **Fill-Rite** ha pasado pruebas de seguridad según los estándares establecidos por Underwriters Laboratories, ATEX, ANZEx, INMETRO y IEx.



| Modelos de la serie | ATEX | ANZEx | IEx |
|------------------------|------------|--------------------------------|----------------------------|
| | 94/9/EC | AS 2380.1 AS 2380.2 AS 1939 | IEC 60079-0 IEC 60079-1 |
| FR1200GE | X | X | X |
| FR2400GE | X | X | X |
| FR4200GE | X | X | X |
| FR4400GE | X | X | X |
| Fecha de certificación | 24-mayo-12 | 30-mayo-12 | 31-agosto-12 |

Directiva 94/9/CE (hasta el 19 de abril, 2016), y 2014/34/CE (después de Abril 20,2016)Equipos y sistemas de protección destinados al uso en atmósferas potencialmente explosivas.

AS2380.1: Equipos eléctricos para atmósferas explosivas: Técnicas de protección contra explosiones; Parte 1: Requisitos generales.

AS2380.2: Equipos eléctricos para atmósferas explosivas: Técnicas de protección contra explosiones; Parte 2: Caja ignífuga d. (Clase I Grupo D)

AS1939: Grados de protección que proporcionan las cajas para equipos eléctricos.

IEC 60079-0: Atmósferas explosivas; Parte 0: Equipos: Requisitos generales.

60079-0: Atmósferas explosivas; Parte 1: Protección de equipos mediante cajas ignífugas d. (Clase I Grupo D)

Información de la etiqueta del motor

La etiqueta del motor en su bomba Fill-Rite contiene información técnica y de funcionamiento importante. Asegúrese de que esta etiqueta permanezca adherida a la bomba en todo momento.

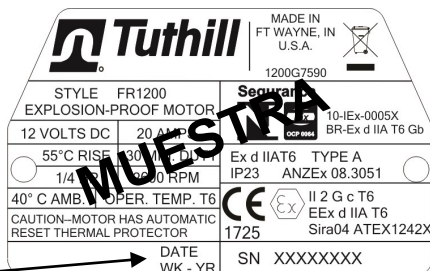

Ubicación del sello de fecha

Visítenos en Internet en:

www.fillrite.com

Conozca más acerca de Tuthill Corporation y nuestra familia de productos orientados a brindar gran calidad y valor en:

www.tuthill.com

FILL-RITE®

8825 Aviation Drive
Ft. Wayne, IN 46809
1-800-634-2695